

Montageanleitung

Euro-Locks Digitales Kombinationsschloß 3780/3781 Radbox

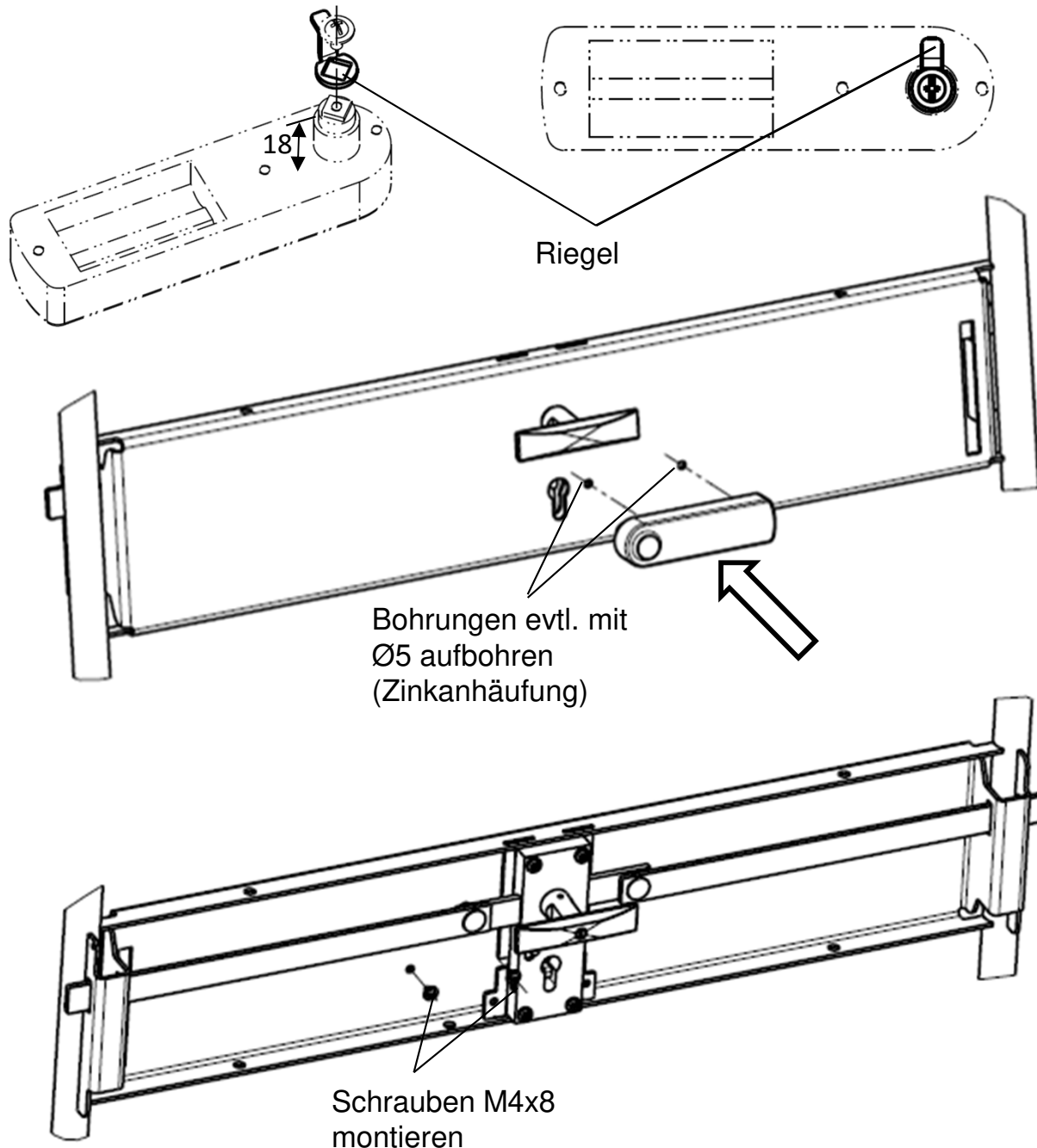

Funktion prüfen!

Anziehdrehmoment A2-70 Schrauben: M6 – 6 Nm, M8 – 16 Nm, M10 – 32 Nm. Auf festen Sitz der Verschraubungen achten! Um ein „Fressen“ vom Gewinde zu verhindern, kann eine aufgesprühte PTFE-Trockenschicht verwendet werden. Pflege- und Reinigungshinweise siehe unter www.erlau.com