

# Montageanleitung

## Sitzgruppen

### Olympia Luna/ Olympia Luna Flow

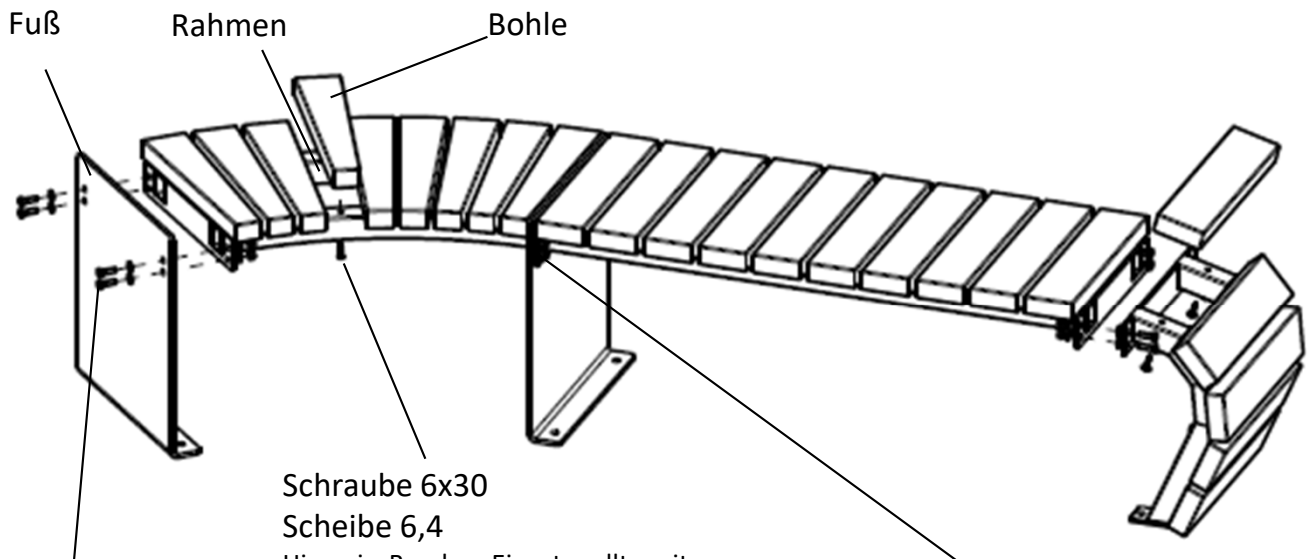

Zylinderschraube M10x30  
Scheibe 10,5  
Scheibe 10,5  
Sechskantmutter M10

Schraube 6x30  
Scheibe 6,4  
Hinweis: Bambus-Einsatz sollte mit  
einem Akkuschauber montiert werden.

Zur Verbindung von zwei Elementen:  
Zylinderschraube M10x35  
Scheibe 10,5  
Scheibe 10,5  
Sechskantmutter M10

#### Entsorgung

- Zur Entsorgung sind die Gesetze und Normen des Landes einzuhalten, in dem die Objektmöbel eingesetzt werden.
- Beachten Sie bitte die Vorgaben zur Werkstofftrennung ihres örtlichen Abfallentsorgers.

Anziehdrehmoment A2-70 Schrauben: M6 – 6 Nm, M8 – 16 Nm, M10 – 32 Nm. Auf festen Sitz der Verschraubungen achten! Um ein „Fressen“ vom Gewinde zu verhindern, kann eine aufgesprühte PTFE-Trockenschicht verwendet werden.  
Pflege- und Reinigungshinweise siehe unter [www.erlau.com](http://www.erlau.com)

# Montageanleitung

## Sitzgruppen

### Olympia Nova

**ERLAU®**

EINE MARKE DER RUD GRUPPE

RUD Ketten Rieger & Dietz GMBH u. Co. KG  
Friedensinsel 1  
73432 Aalen

Tel. + 49 7361 504-0  
Fax + 49 7361 504-3017  
objekteinrichtung@erlau.com  
www.erlau-objekteinrichtung.de

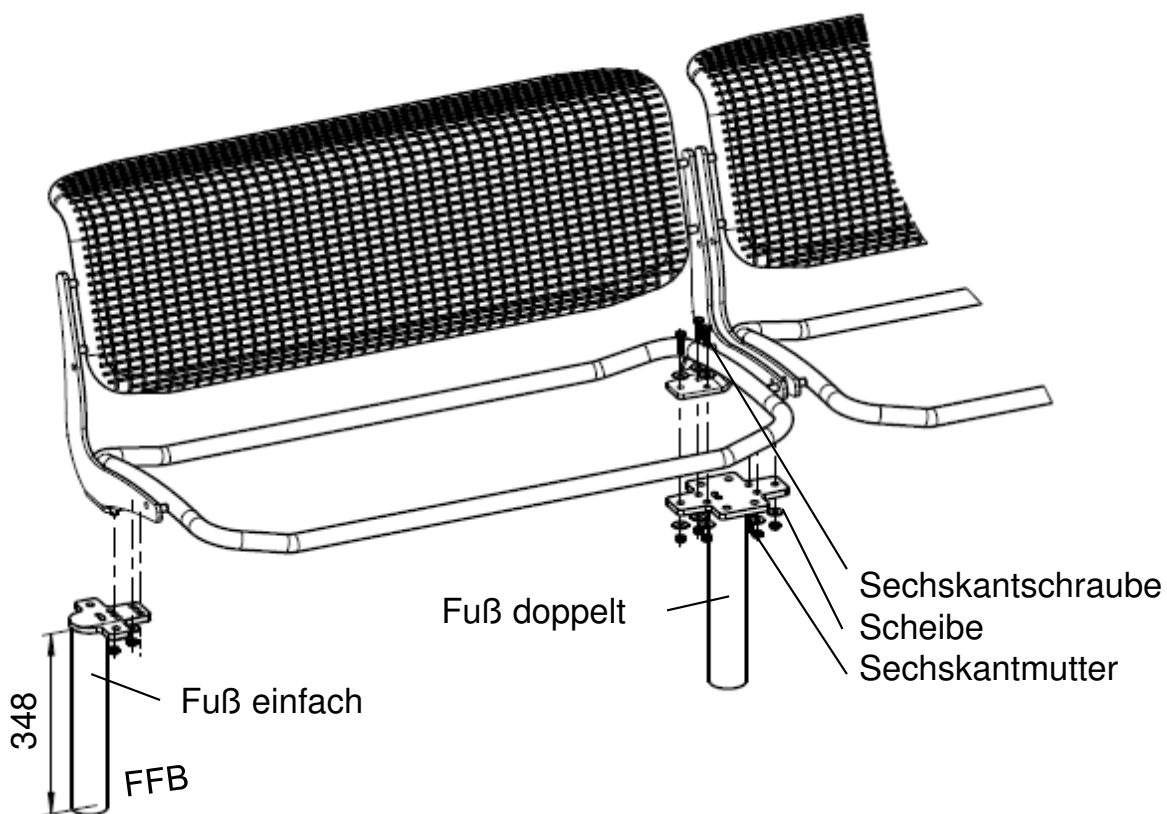

Anziehdrehmoment A2-70 Schrauben: M6 – 6 Nm, M8 – 16 Nm, M10 – 32 Nm. Auf festen Sitz der Verschraubungen achten! Um ein „Fressen“ vom Gewinde zu verhindern, kann eine aufgesprühte PTFE-Trockenschicht verwendet werden.  
Pflege- und Reinigungshinweise siehe unter [www.erlau.com](http://www.erlau.com)

# Montageanleitung

## Sitzgruppen

### Olympia Classic

#### 1. Vormontage der Füße

Klemmlaschen mit den Füßen lose verschrauben. (Schrauben ca. zwei Umdrehungen eindrehen.)

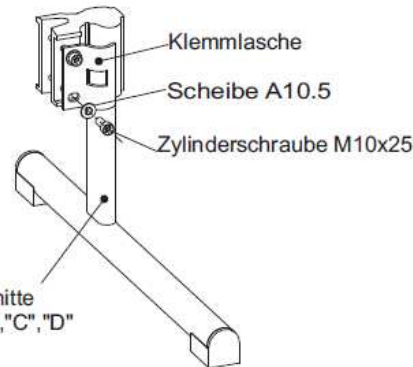

#### 2. Sitzteilmontage

Füße seitlich in das Sitzelement einfahren (Abb.2.1 u. 2.2). Der vormontierte Fuß wird durch das Anschlag-Segment des Sitzteiles fixiert (Abb.2.3). Schrauben leicht anziehen.

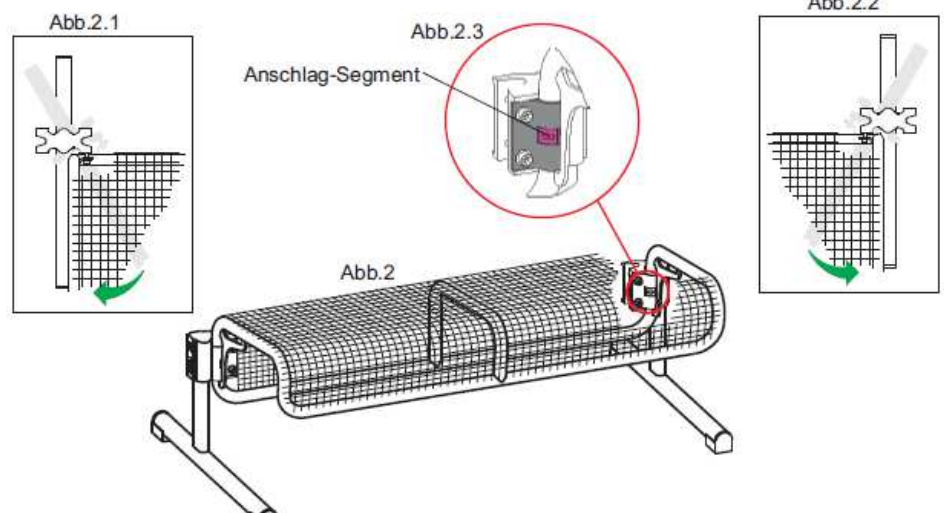

#### 3. Rückenteilmontage

Klemmlaschen nach hinten klappen (Abb.3.1). Rückenteil einfahren und Schrauben leicht anziehen (Abb.3).

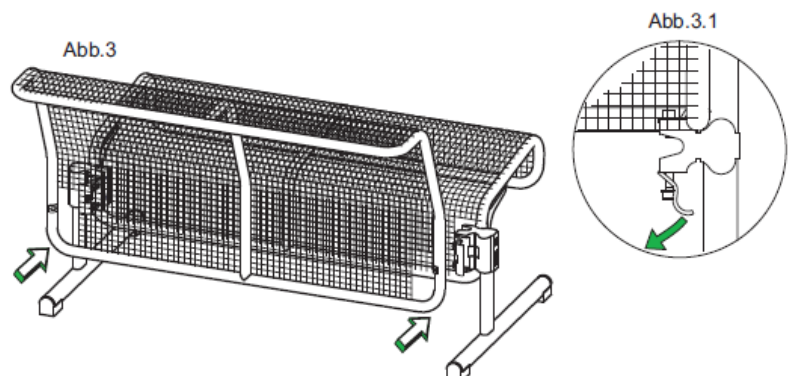

#### 4. Fertigmontage

Sitzgruppe ausrichten und alle Schraubverbindungen fest anziehen. Bei ortsfester Ausführung, Einbauhöhe 450mm beachten.

# Montageanleitung

## Sitzgruppen

### Sitzsystem Nova

# ERLAU®

EINE MARKE DER RUD GRUPPE

RUD Ketten Rieger & Dietz GMBH u. Co. KG  
Friedensinsel 1  
73432 Aalen

Tel. + 49 7361 504-0  
Fax + 49 7361 504-3017  
objekteinrichtung@erlau.com  
www.erlau-objekteinrichtung.de

## Montageanleitung

### Sitzsystem Nova

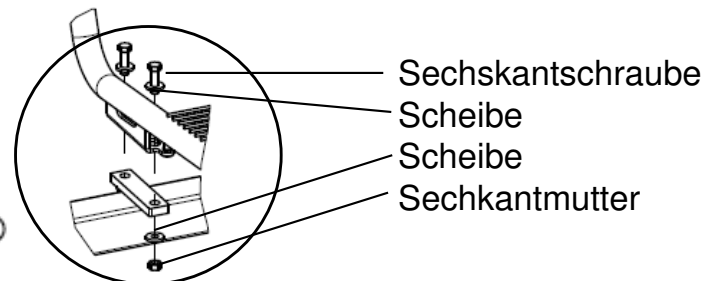
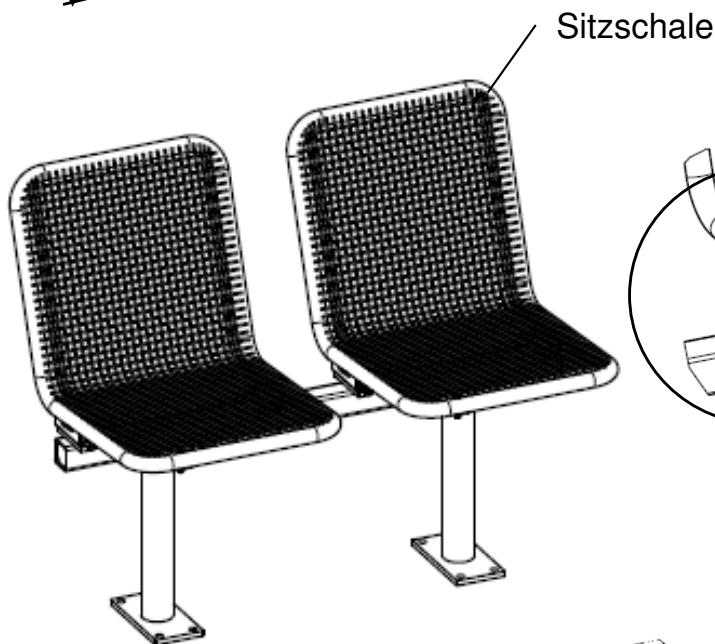
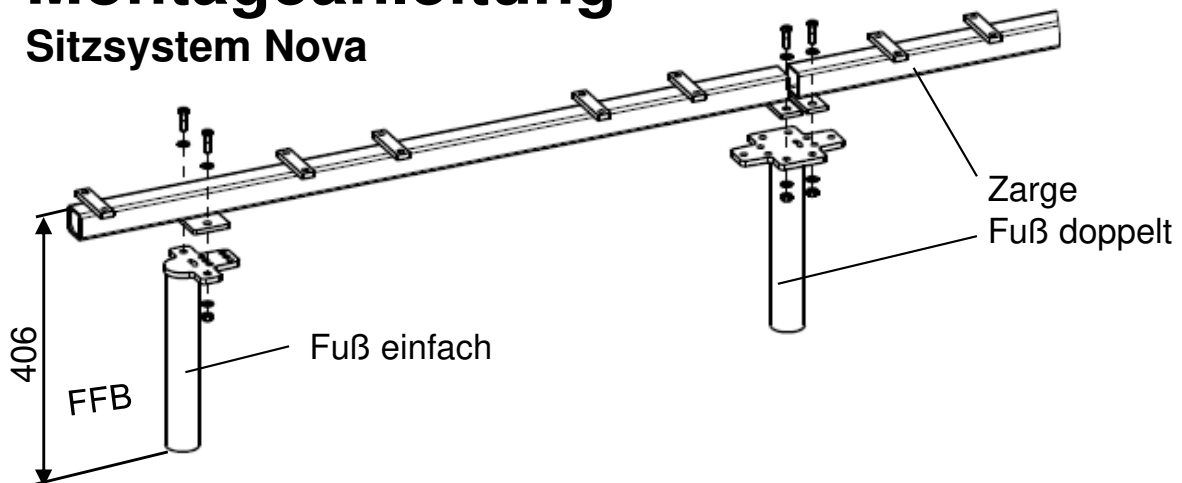

### Armlehnen

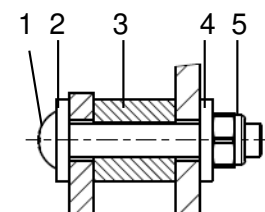
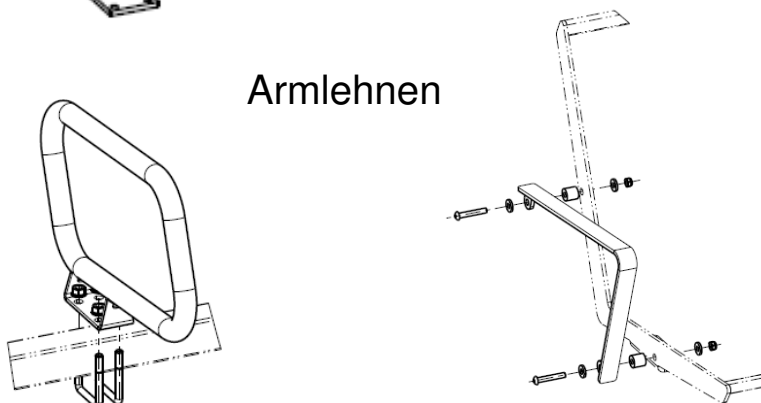

- 1) Linienkopfschraube M8x50
- 2) Scheibe
- 3) Distanzstück
- 4) Scheibe
- 5) Sechskantmutter M8

Anziehdrehmoment A2-70 Schrauben: M6 – 6 Nm, M8 – 16 Nm, M10 – 32 Nm. Auf festen Sitz der Verschraubungen achten! Um ein „Fressen“ vom Gewinde zu verhindern, kann eine aufgesprühte PTFE-Trockenschicht verwendet werden. Pflege- und Reinigungshinweise siehe unter [www.erlau.com](http://www.erlau.com)

# Montageanleitung

## Sitzgruppen

### Sitzsystem Vari

# ERLAU®

EINE MARKE DER RUD GRUPPE

RUD Ketten Rieger & Dietz GMBH u. Co. KG  
Friedensinsel 1  
73432 Aalen

Tel. + 49 7361 504-0  
Fax + 49 7361 504-3017  
objekteinrichtung@erlau.com  
www.erlau-objekteinrichtung.de

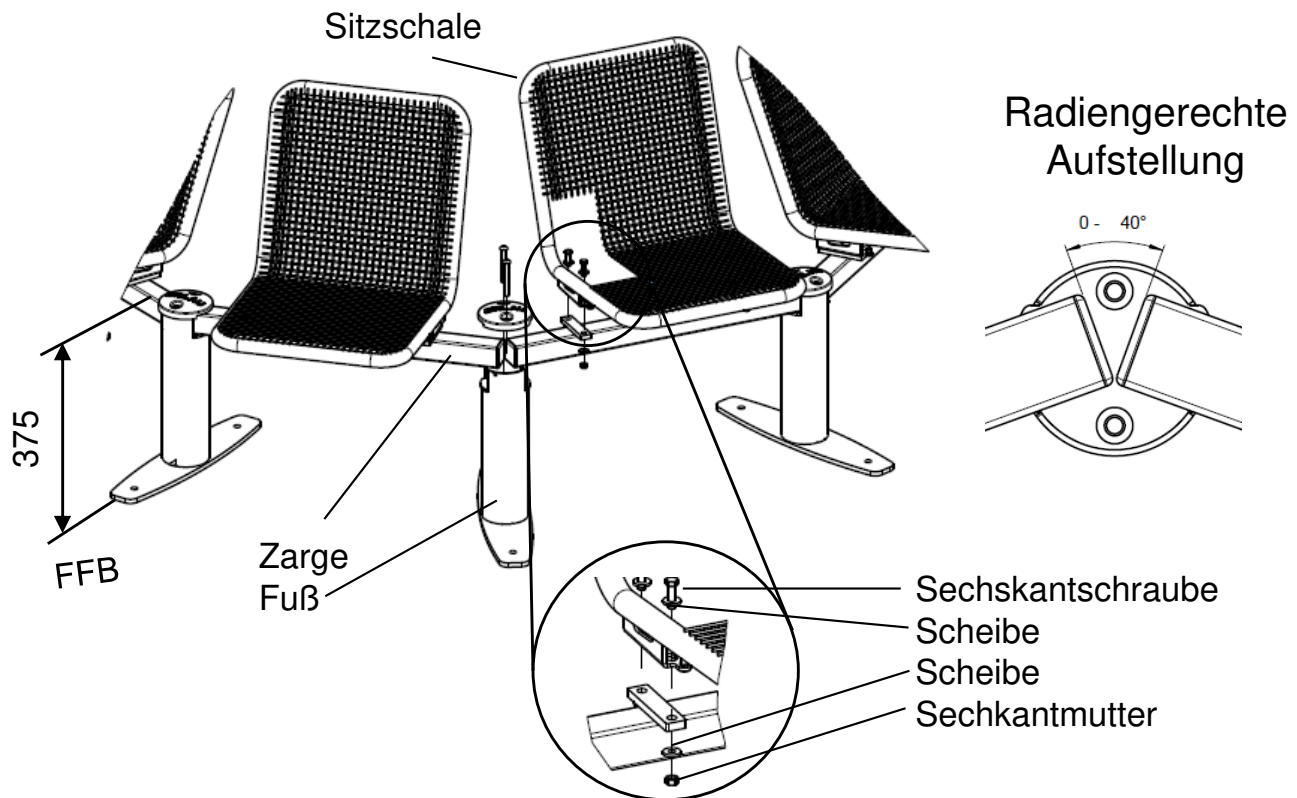

Anziehdrehmoment A2-70 Schrauben: M6 – 6 Nm, M8 – 16 Nm, M10 – 32 Nm. Auf festen Sitz der Verschraubungen achten! Um ein „Fressen“ vom Gewinde zu verhindern, kann eine aufgesprühte PTFE-Trockenschicht verwendet werden. Pflege- und Reinigungshinweise siehe unter [www.erlau.com](http://www.erlau.com)

# Montageanleitung

## Sitzgruppen

### Wand- / Mauerbefestigung

# ERLAU®

EINE MARKE DER RUD GRUPPE

RUD Ketten Rieger & Dietz GMBH u. Co. KG  
Friedensinsel 1  
73432 Aalen

Tel. + 49 7361 504-0  
Fax + 49 7361 504-3017  
objekteinrichtung@erlau.com  
www.erlau-objekteinrichtung.de

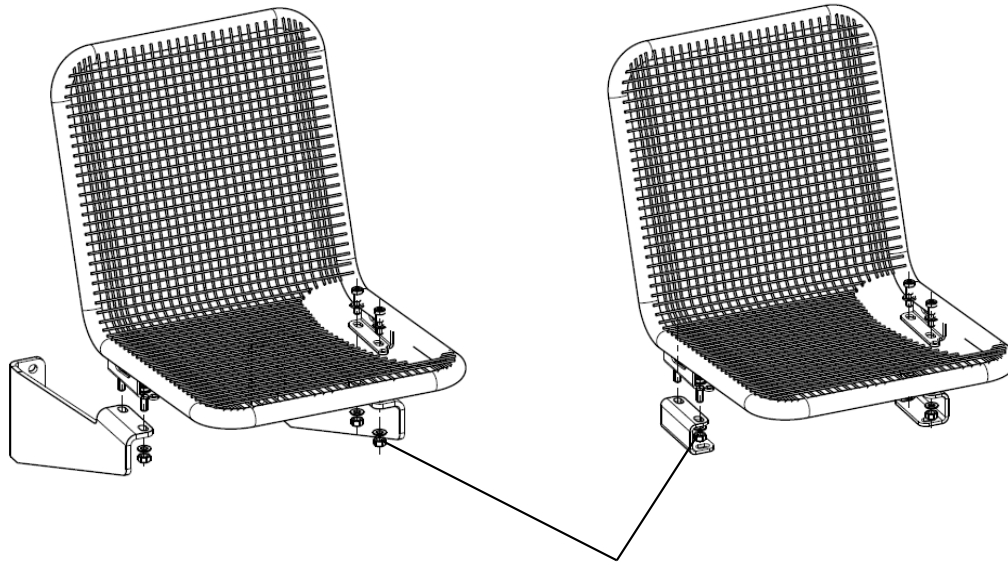

Sechskantschraube  
Scheibe  
Scheibe  
Sechskantmutter

Anziehdrehmoment A2-70 Schrauben: M6 – 6 Nm, M8 – 16 Nm, M10 – 32 Nm. Auf festen Sitz der Verschraubungen achten! Um ein „Fressen“ vom Gewinde zu verhindern, kann eine aufgesprühte PTFE-Trockenschicht verwendet werden.  
Pflege- und Reinigungshinweise siehe unter [www.erlau.com](http://www.erlau.com)