

GESTALTUNGSMÖGLICHKEITEN
OLYMPIA NOVA

VOLLKREIS
HALBKREIS



OLYMPIA NOVA OHNE RÜCKENLEHNE

Was Sie dazu benötigen:

- | | |
|------------------------------|------------------|
| SITZTEILE: | FÜSSE: |
| 1 Stück 2-sitzig gerade | 2 Stück Außenfuß |
| 9 Stück 1-sitzig gebogen 30° | 9 Stück Innenfuß |



OLYMPIA NOVA MIT RÜCKENLEHNE / VOLLKREIS

Was Sie dazu benötigen:

- | | |
|----------------------------|-------------------|
| SITZTEILE: | FÜSSE: |
| 12 Stück | 12 Stück Innenfuß |
| 1-sitzig gebogen 30° außen | |

■ Wie Sie Ihre Sitzgruppe Olympia Nova gestalten:
Das Besondere neben der einzigartigen Kontur
an Olympia Nova ist, dass Sie die Konfiguration
selbst gestalten können.

■ Hier einige Beispiele.

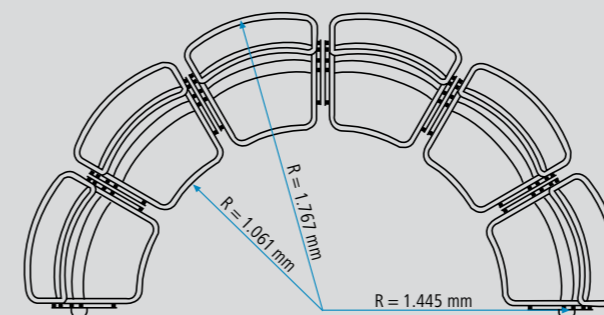
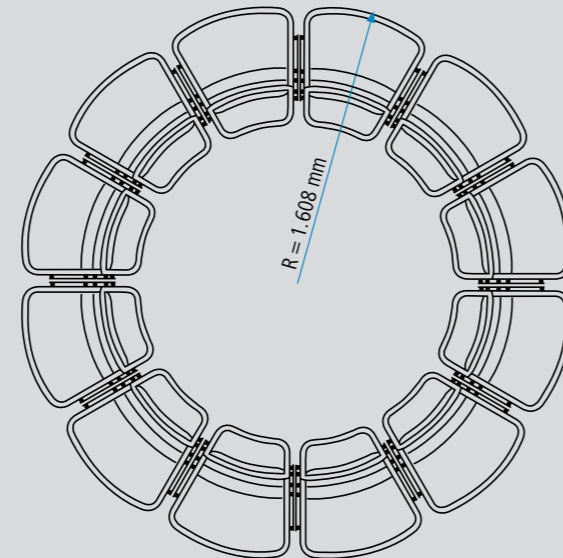
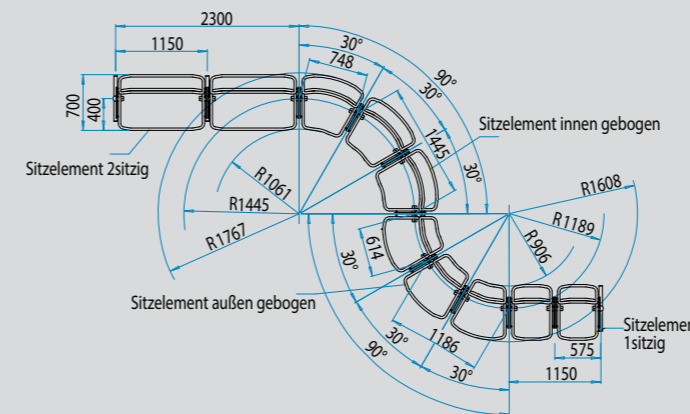
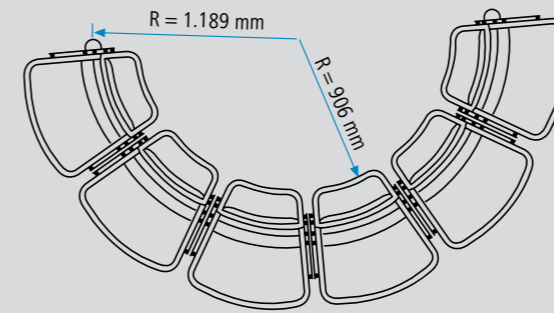
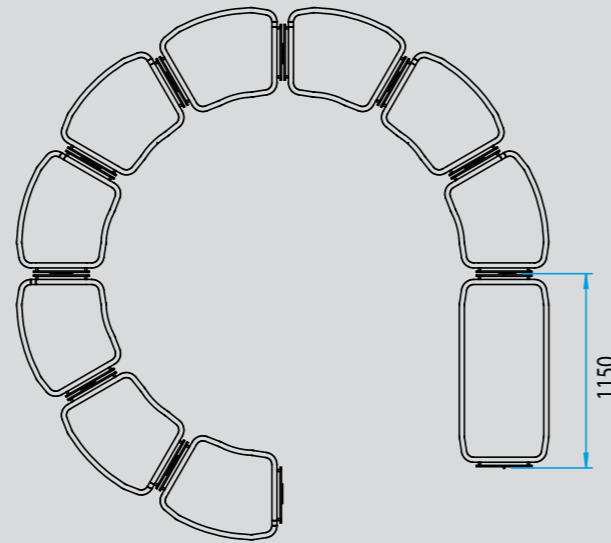

OLYMPIA NOVA / HALBKREIS 180° AUSSEN

Was Sie dazu benötigen:

- | | |
|------------------------------------|------------------|
| SITZTEILE: | FÜSSE: |
| 6 Stück 1-sitzig gebogen 30° außen | 2 Stück Außenfuß |
| | 5 Stück Innenfuß |



OLYMPIA NOVA MIT RÜCKENLEHNE

Was Sie dazu benötigen:

- | | |
|------------------------------------|------------------|
| SITZTEILE: | FÜSSE: |
| 2 Stück 2-sitzig gerade | 2 Stück Außenfuß |
| 3 Stück 1-sitzig gebogen 30° innen | 9 Stück Innenfuß |
| 3 Stück 1-sitzig gebogen 30° außen | |
| 2 Stück 1-sitzig gerade | |



OLYMPIA NOVA / HALBKREIS 180° INNEN°

Was Sie dazu benötigen:

- | | |
|------------------------------------|------------------|
| SITZTEILE: | FÜSSE: |
| 6 Stück 1-sitzig gebogen 30° innen | 2 Stück Außenfuß |
| | 5 Stück Innenfuß |