

# Montageanleitung

## Liege Solaris

### 1) Montage Fuß-Drehelement

6x Schraube M8x60  
6x Scheibe 8,4

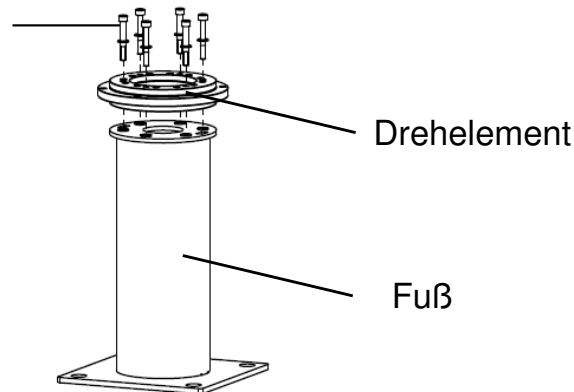

### 2) Montage Bodenplatte

Fuß

Hutmutter

Scheibe

Bodenplatte

Senkschraube

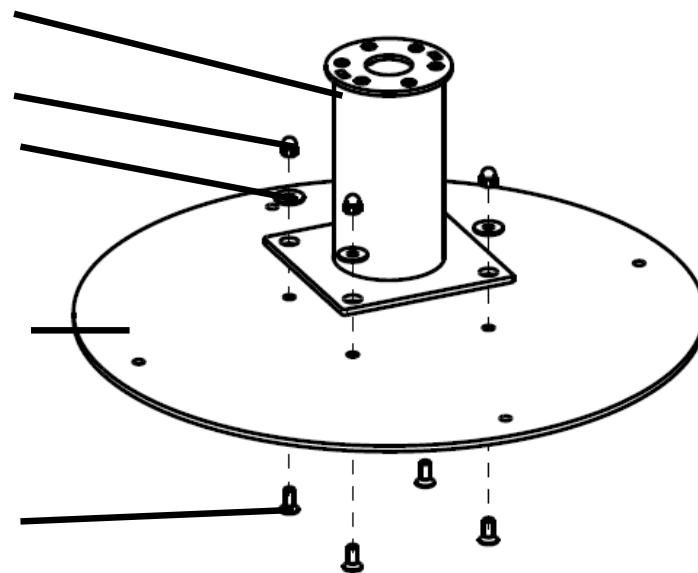

Liege sollte trotzdem am Boden fixiert werden (Kippgefahr)

#### Entsorgung

Zur Entsorgung sind die Gesetze und Normen des Landes einzuhalten, in dem die Objektmöbel eingesetzt werden. Beachten Sie bitte die Vorgaben zur Werkstofftrennung ihres örtlichen Abfallentsorgers.

Anziehdrehmoment A2-70 Schrauben: M6 – 6 Nm, M8 – 16 Nm, M10 – 32 Nm. Auf festen Sitz der Verschraubungen achten! Um ein „Fressen“ vom Gewinde zu verhindern, kann eine aufgesprühte PTFE-Trockenschicht verwendet werden. Pflege- und Reinigungshinweise siehe unter [www.erlau.com](http://www.erlau.com)

# Montageanleitung

## Liege Solaris

**ERLAU®**

EINE MARKE DER RUD GRUPPE

RUD Ketten Rieger & Dietz GMBH u. Co. KG  
Friedensinsel  
73432 Aalen

Tel. + 49 7361 504-0  
Fax + 49 7361 504-3017  
objekteinrichtung@erlau.com  
www.erlau-objekteinrichtung.de

### 3) Montage Liegefläche

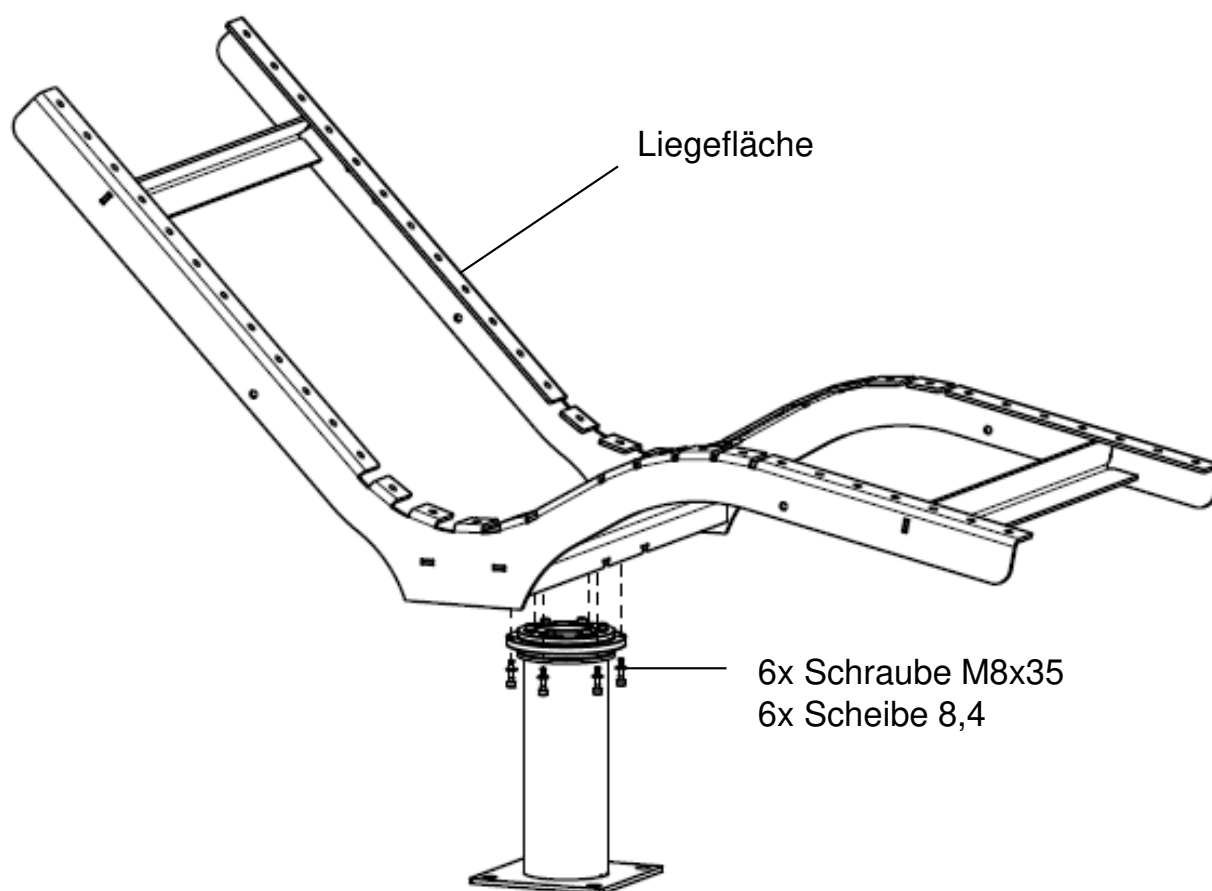

Anziehdrehmoment A2-70 Schrauben: M6 – 6 Nm, M8 – 16 Nm, M10 – 32 Nm. Auf festen Sitz der Verschraubungen achten! Um ein „Fressen“ vom Gewinde zu verhindern, kann eine aufgesprühte PTFE-Trockenschicht verwendet werden.  
Pflege- und Reinigungshinweise siehe unter [www.erlau.com](http://www.erlau.com)

# Montageanleitung

## Liege Solaris

**ERLAU®**

EINE MARKE DER RUD GRUPPE

RUD Ketten Rieger & Dietz GMBH u. Co. KG  
Friedensinsel  
73432 Aalen

Tel. + 49 7361 504-0  
Fax + 49 7361 504-3017  
objekteinrichtung@erlau.com  
www.erlau-objekteinrichtung.de

### 4) Montage Liegefläche / mobile FüÙe

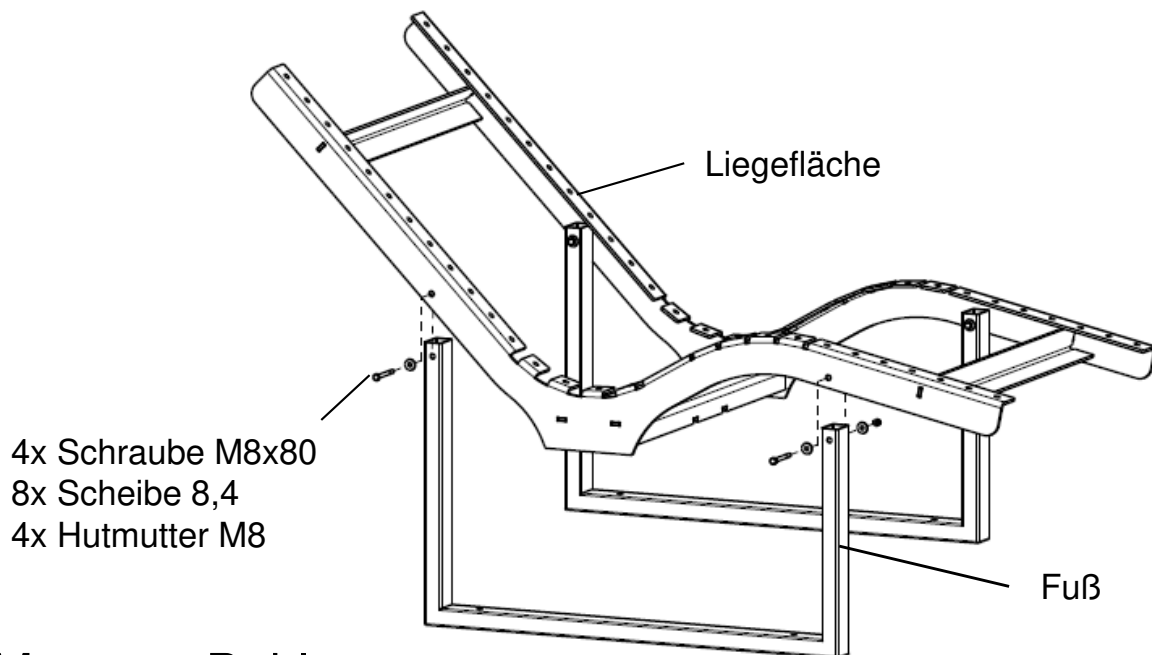

### 5) Montage Bohlen

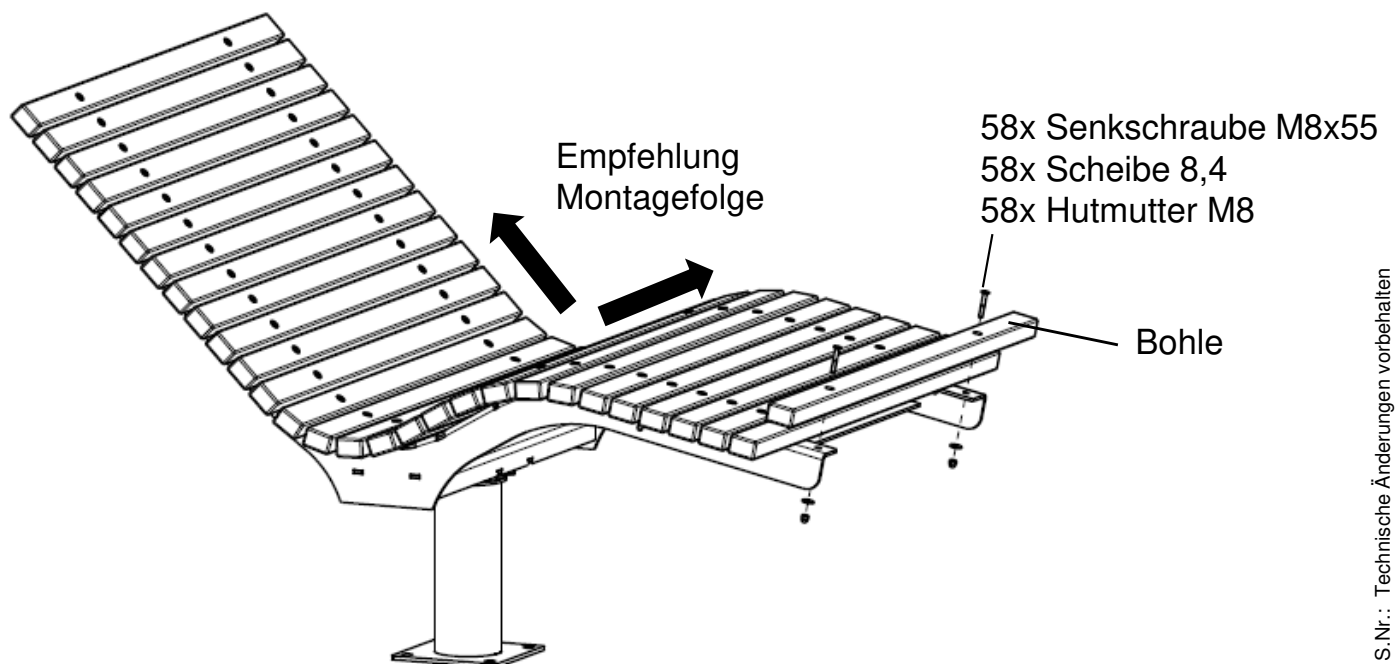

Anziehdrehmoment A2-70 Schrauben: M6 – 6 Nm, M8 – 16 Nm, M10 – 32 Nm. Auf festen Sitz der Verschraubungen achten! Um ein „Fressen“ vom Gewinde zu verhindern, kann eine aufgesprühte PTFE-Trockenschicht verwendet werden. Pflege- und Reinigungshinweise siehe unter [www.erlau.com](http://www.erlau.com)

# Montageanleitung

## Liege Solaris

**ERLAU®**

EINE MARKE DER RUD GRUPPE

RUD Ketten Rieger & Dietz GMBH u. Co. KG  
Friedensinsel  
73432 Aalen

Tel. + 49 7361 504-0  
Fax + 49 7361 504-3017  
objekteinrichtung@erlau.com  
www.erlau-objekteinrichtung.de

### Option:

Befestigungskorb (S.Nr.:5005546) für Variante FP100  
+ Zubehör (S.Nr.:5005970)

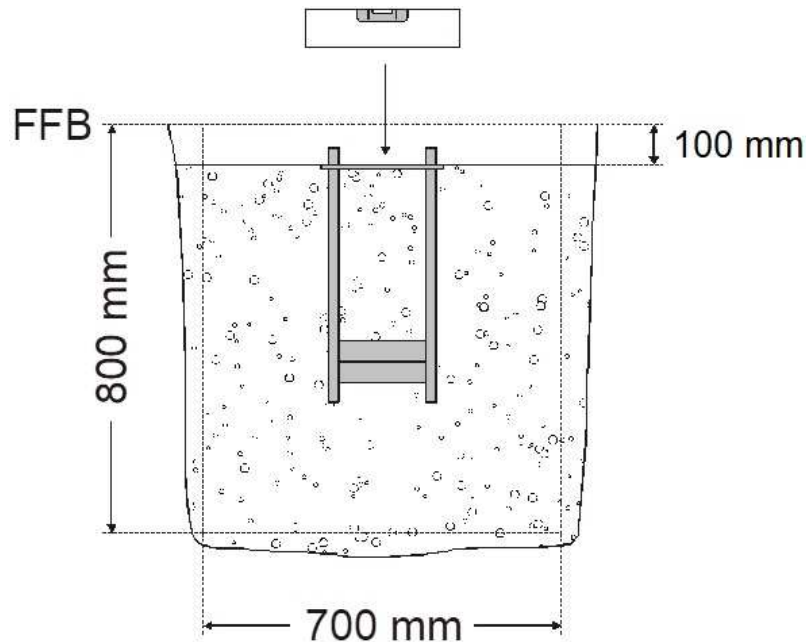

Heben Sie ein Loch mit den Mindestmaßen (L) 700mm, (B) 700mm, (H) 800mm gemäß Zeichnung aus. Die Fundamentgröße richtet sich nach der Bodenbeschaffenheit, weiche oder sandige Böden können größere Fundamente notwendig machen!

Positionieren Sie den Befestigungskorb mittig und absolut waagrecht mit der Fundamentankerplatte 100mm unter Bodenniveau (FFB).

Verfüllen Sie das Fundamentloch mit Fertigbeton der Mindestgüte C25 bis zur Oberkante der Fundamentankerplatte. Die Oberseite der Fundamentankerplatte und die Gewinde darüber müssen frei von Beton und anderen Verunreinigungen sein.

Bevor die Liege auf den Fundamentankern befestigt wird, muss der Beton vollständig abgebunden sein. Dieses hängt auch von den Witterungsbedingungen ab. Die Abbindezeit sollte mindestens 14 Tage betragen. Nach dem Abbinden des Betons kann die Liege auf den Fundamentankern befestigt werden.

Hierzu benötigen Sie einen Schraubenschlüssel (SW 30 mm).